

Компания Русский Проект ([www.rproject.ru](http://www.rproject.ru) тел.540-46-00) представляет

**Новое поколение холодильного оборудования от компании CARRIER (LINDE)** прошло презентацию на выставке Euroshop 2011 в Дюссельдорфе. Это уже следующее поколение **Modular Line**, с кодом **E6**

**Горки Maress** – первый представитель нового поколения. Впечатляет дизайн, горка выглядит воздушной благодаря полному остеклению и низкому фронту. Кто бы мог подумать, что добавление остекленных передних дверок не только позволит сэкономить на электричестве, лучше сохранить продукты, но также улучшит презентацию продуктов. Остекленная поверхность боковин увеличена на 12% по сравнению с конкурентами!

Горки представлены в версиях:

M2 – для молочных продуктов, открытая выкладка

M0 – для мясных продуктов, горка со стеклянными дверками



Особенности горки:

- Первая горка поколения E5
- Большая поверхность выкладки
- Привлекательный внешний вид
- Усиленная нагрузка 2-3 полок
- Специальная увеличенная глубина выкладки для формата дискаунтер
- Снижение затрат на потребление энергии и обслуживание
- Продуманные решения для каждодневного обслуживания

Обращаем внимание, что целевой сегмент MARESS – это новое решение для формата Дискаунтеров, а не для супермаркетов.



**Maress 82**

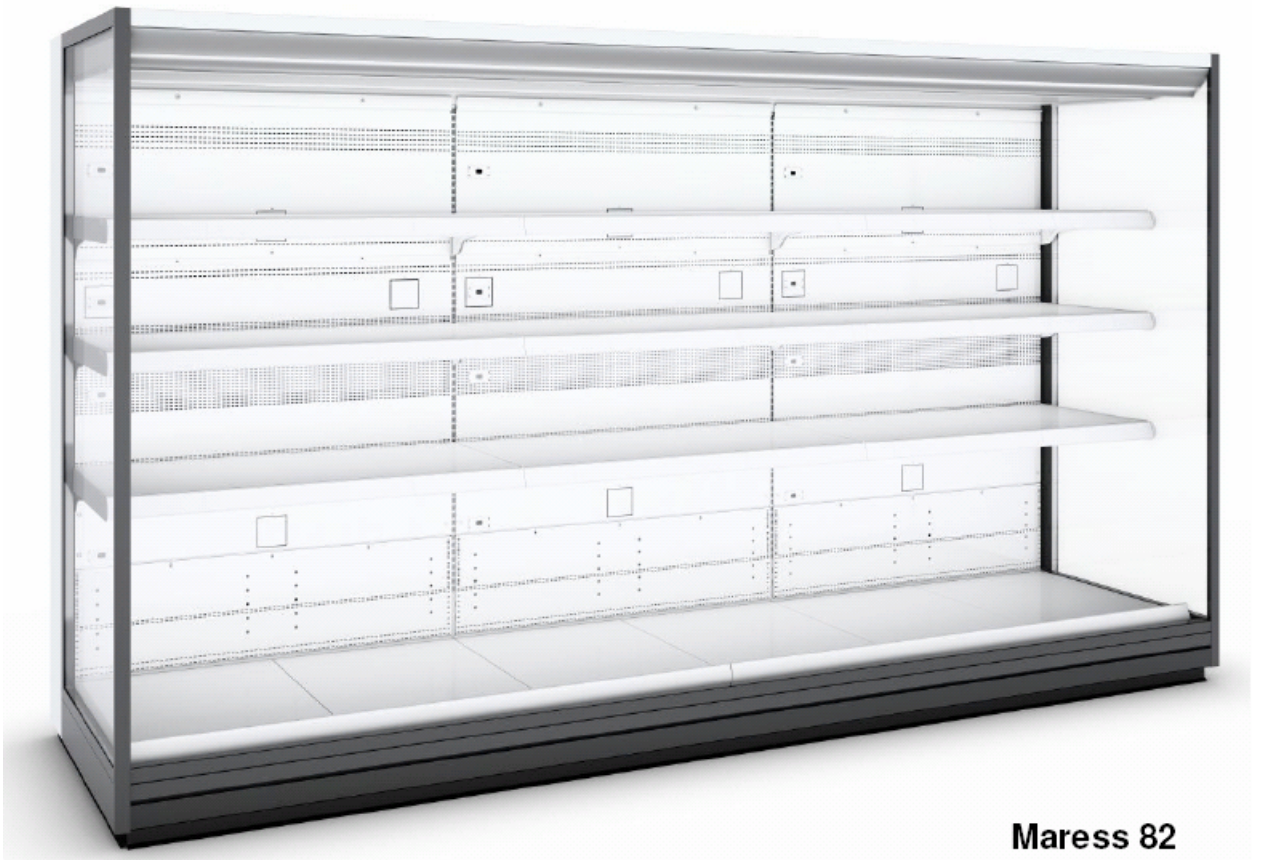

**Maress 82**





**Maress 82-GD**



**Maress 82-GD**

**Maress 82.M2-1 D**

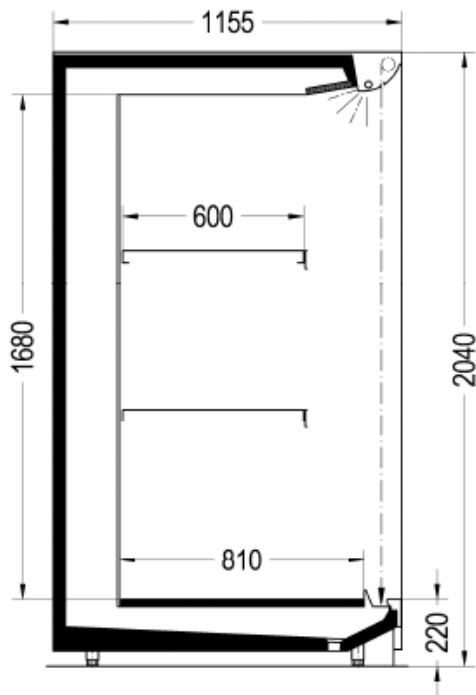

**Maress 82.M2-1 DL**

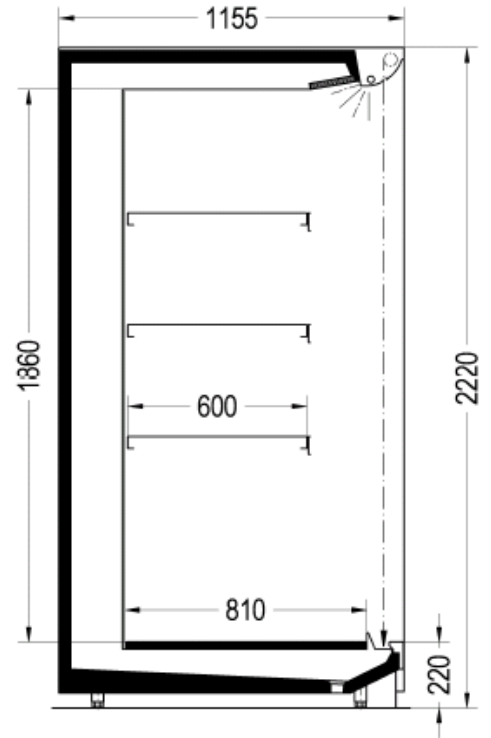

**Maress 82-GD.M0-1 e\*cube**

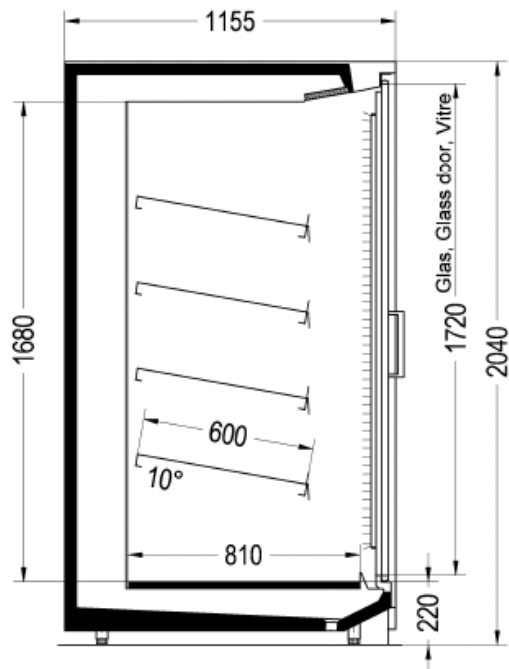

**Maress 82-GD.M0-1 L e\*cube**

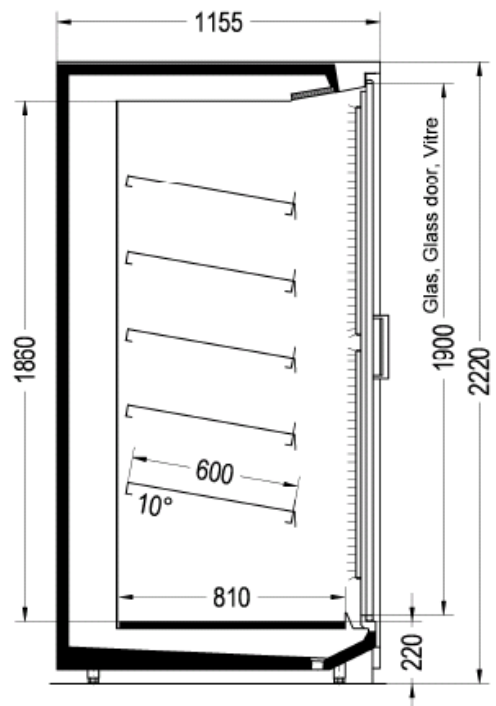

Улучшенное решение по освещению полок новой модели ведет к увеличению продаж



---

Панорамная поверхность боковин увеличена на 15%, а зеркальная – на 14%

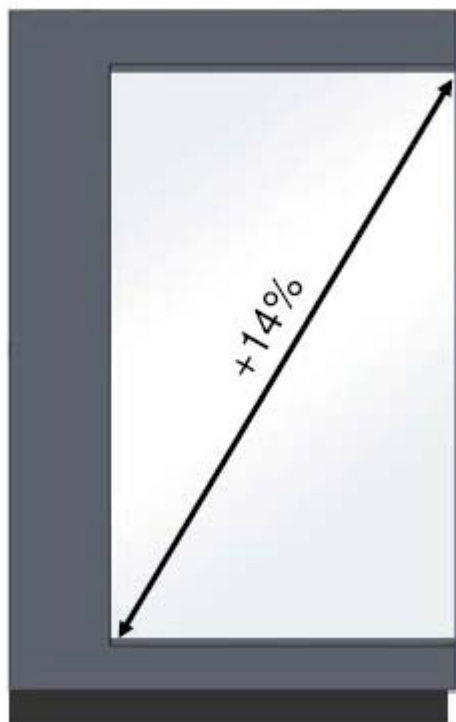
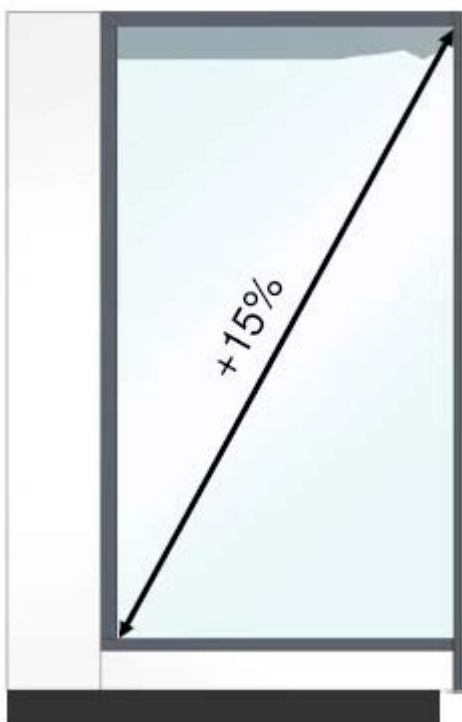

Для сравнения, стеклянная поверхность боковин нового поколения горок Carrier теперь больше чем у конкурентов на 12%.

**Добавлено 6 дополнительных уровней размещения полок** благодаря уменьшению расстояния между отверстиями крепления полок с 30 до 25 мм

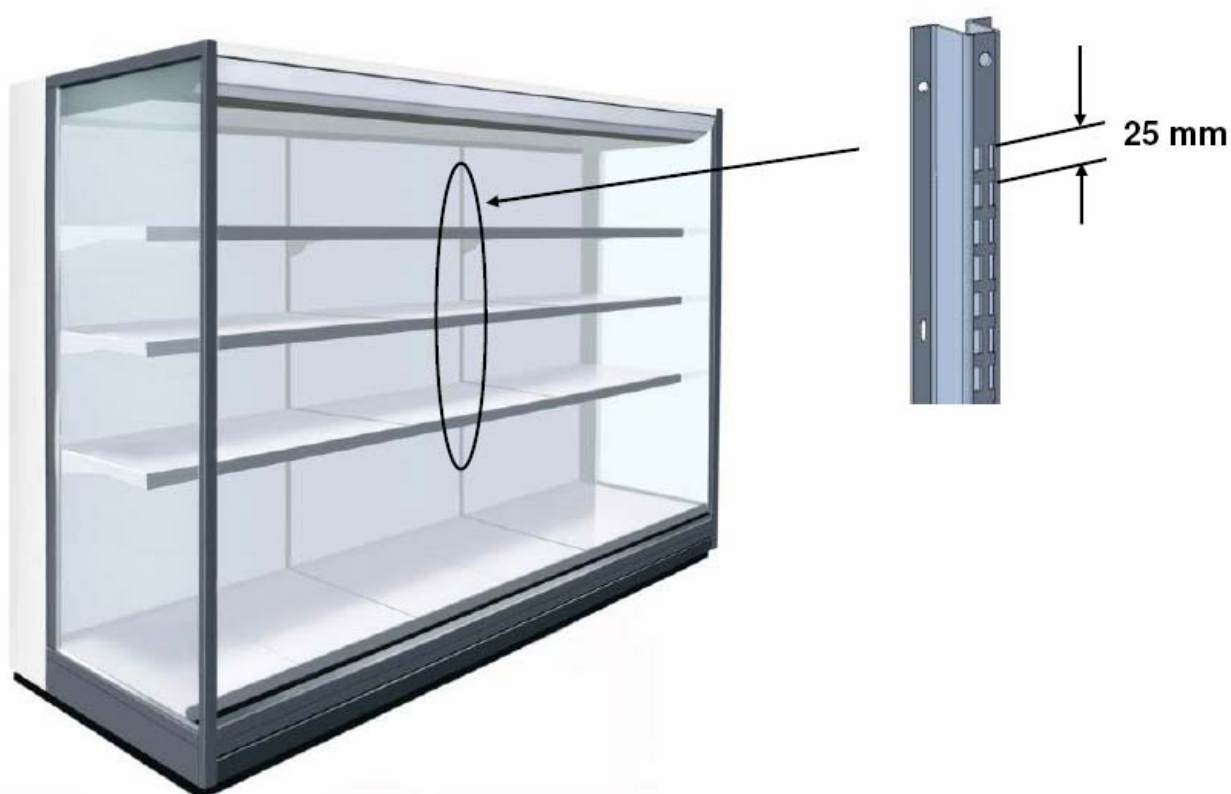

Для сравнения, стоит упомянуть, что у большинства конкурентов Carrier по-прежнему используется менее эргономичная 30мм перфорация.

---

**Ценники установлены ближе к продуктам и более наглядные**, что способствует увеличению продаж.





**Нумерация полок** уменьшает время на их установку после мытья горки или перестановки полок.



---

### **Трехслойный пакет задней стенки**

- обеспечивает стеллажу повышенную надежность и прочность.
- конструкция стенок снижает время на простои во время обслуживания и сервиса.

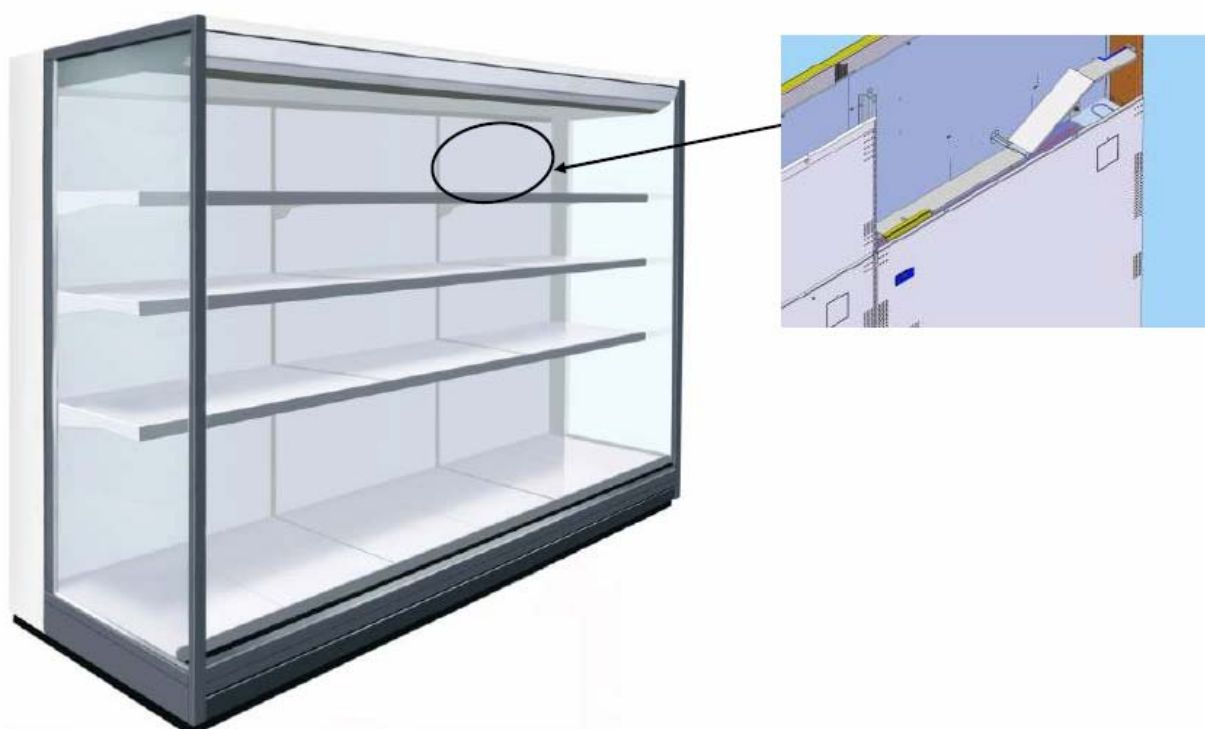

**Прозрачная шторка на вентиляторах** снижает простои во время обслуживания:

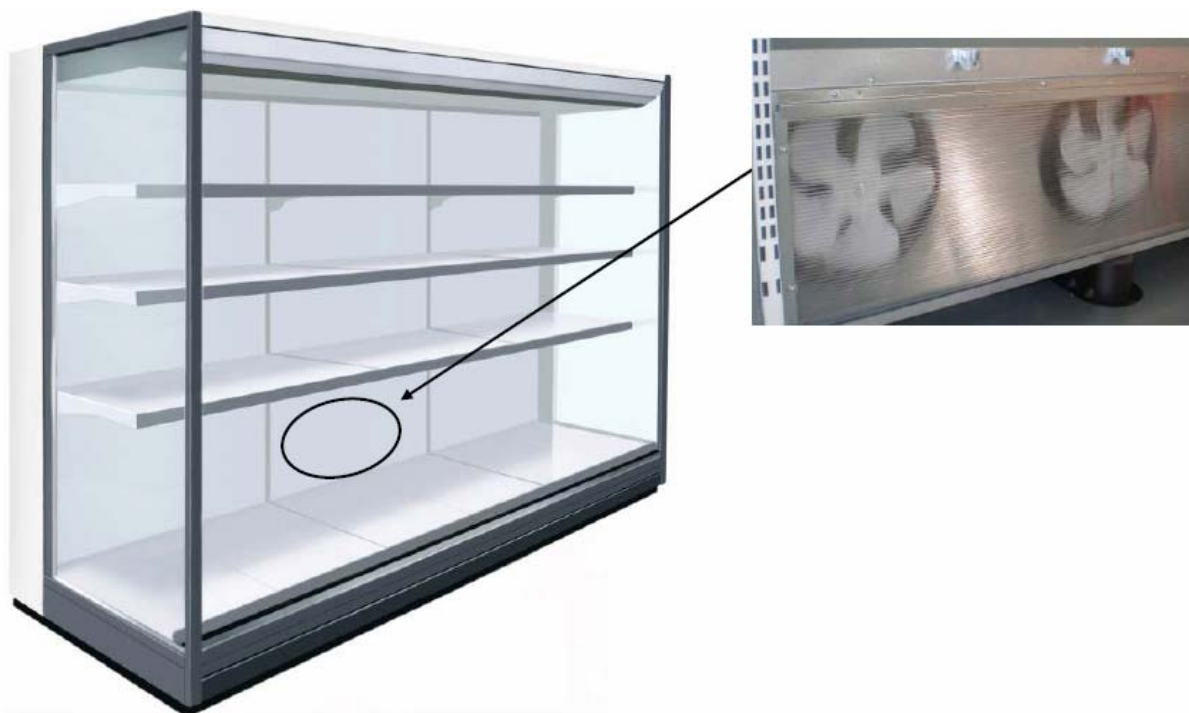

**Новая конструкция решетки воздухообмена** исключает ее ошибочную установку

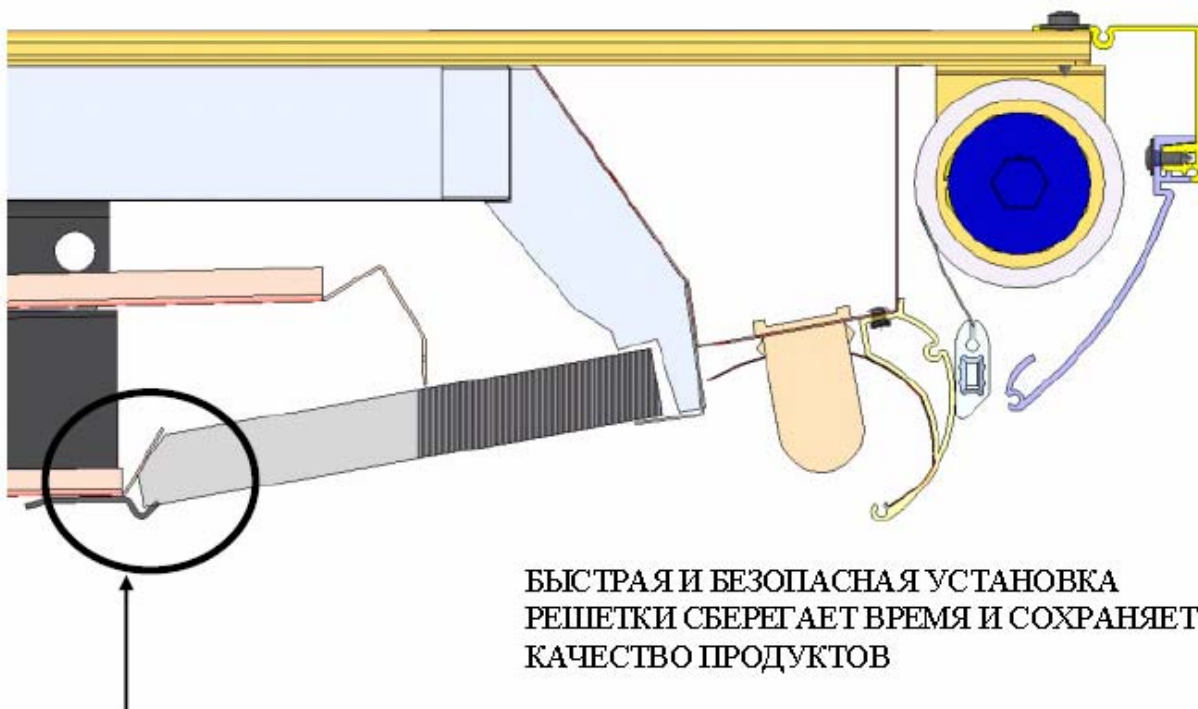

**БЫСТРАЯ И БЕЗОПАСНАЯ УСТАНОВКА  
РЕШЕТКИ СБЕРЕГАЕТ ВРЕМЯ И СОХРАНЯЕТ  
КАЧЕСТВО ПРОДУКТОВ**

**БЛАГОДАРЯ УГЛОВОМУ ФИКСИРОВАНИЮ  
РЕШЕТКИ ВОЗВРАТА ВОЗДУХА, ПРАВИЛЬНАЯ  
УСТАНОВКА БЕЗОПАСНА И ГАРАНТИРОВАНА**



Улучшена эргономичность горки, что ведет к увеличению продаж

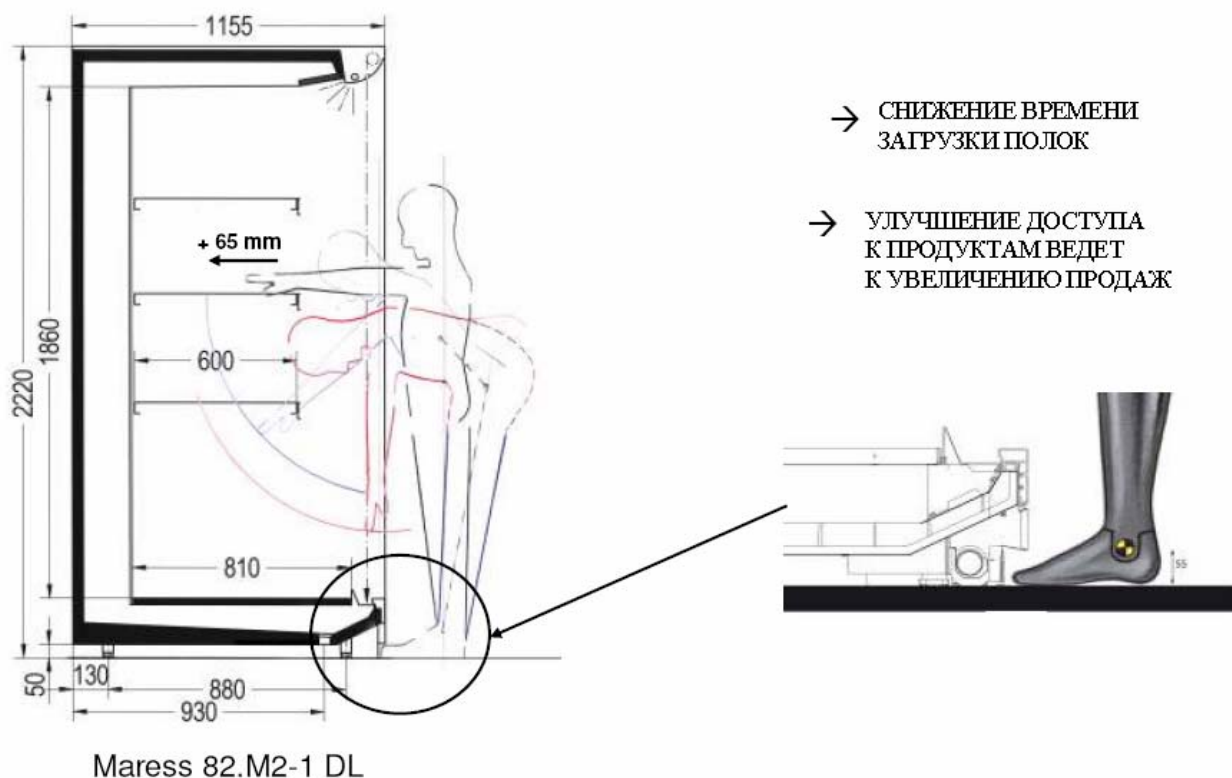

Выключатель света и цифровой термометр теперь встроены в канопе горки

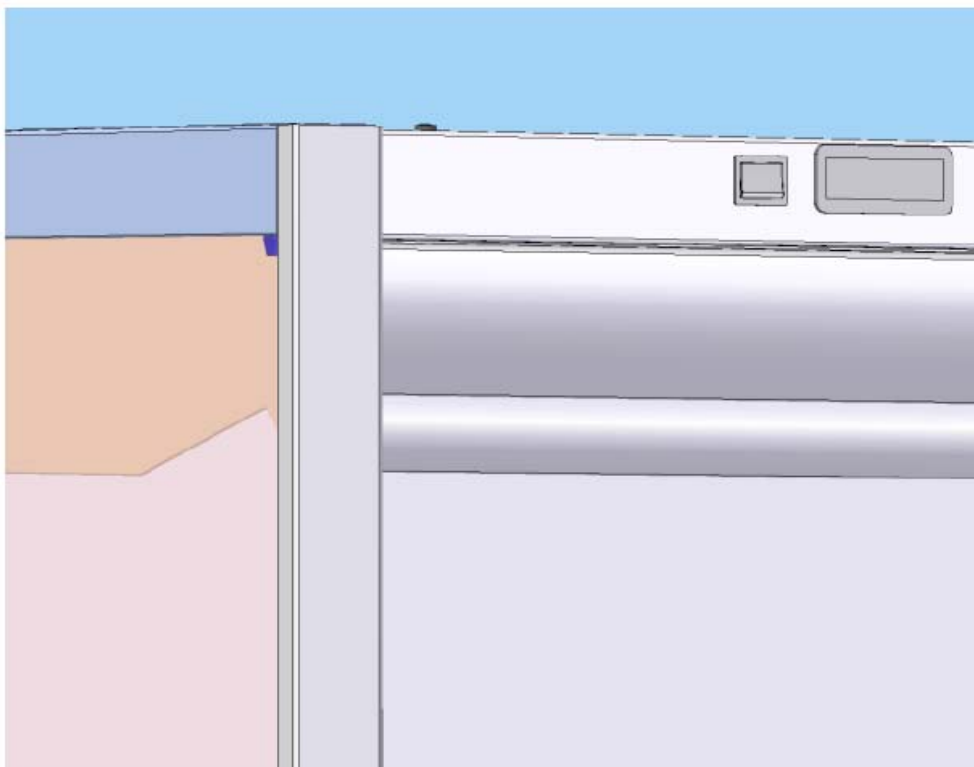

## ОПТИМИЗАЦИЯ ВОЗДУХООБМЕНА НОВОГО ПОКОЛЕНИЯ

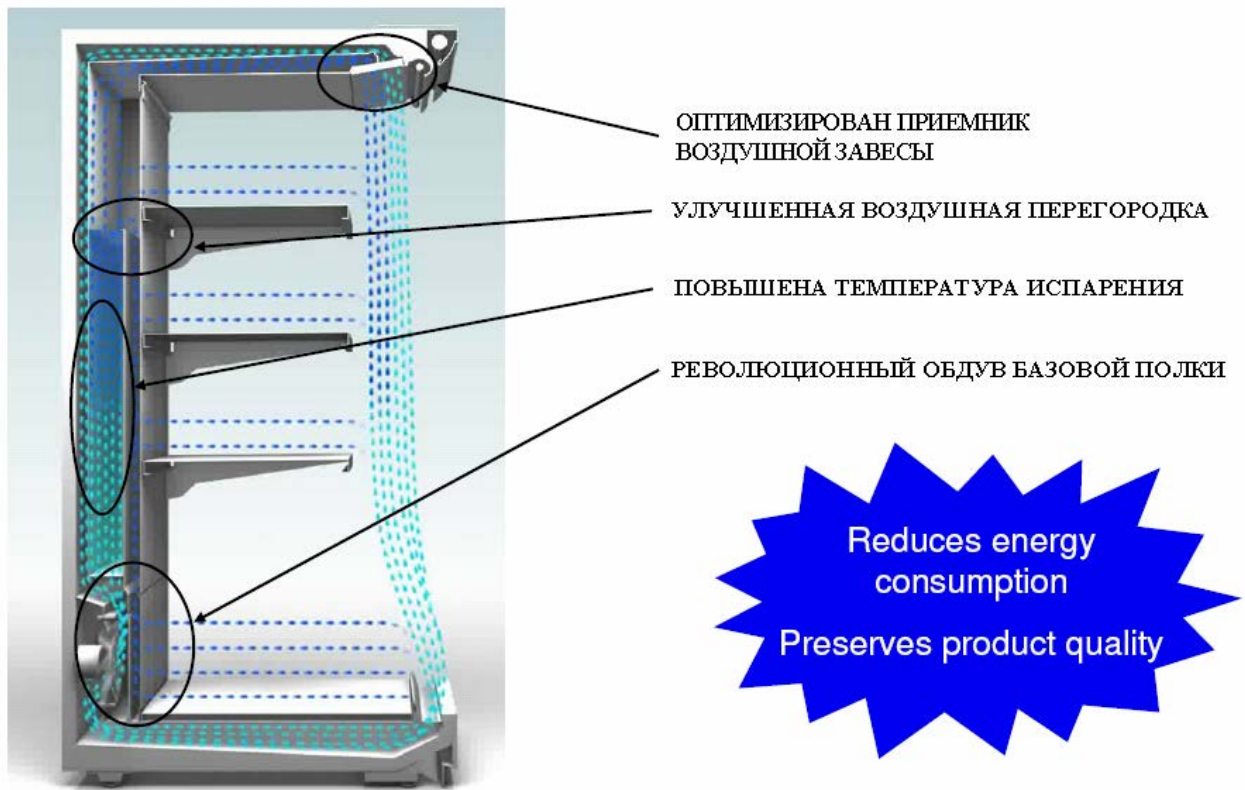

## КЛЮЧЕВЫЕ ОСОБЕННОСТИ MARESS

Экономически выгодно, с заботой об экологии



---

### Преимущества для потребителей

#### Снижение затрат благодаря

- оптимизации температурного режима
- снижению потребления энергии на 20%
- повышению удобства использования и обслуживания

#### Увеличение оборота благодаря

- улучшению обзора товара
- улучшению эргономичности, облегчению доступа к товару
- современному дизайну и стилю

Команда квалифицированных специалистов **Русского Проекта** поможет Вам оснастить магазин любого формата по высшему разряду. Обращайтесь на сайт [www.rproject.ru](http://www.rproject.ru) или по телефону (495) 540-46-00